

# KIPOR®

## KIPOR POWER

### MANUAL DE UTILIZARE

Vă rugăm să citiți acest manual de utilizare, deoarece conține importante informații de siguranță.

## GENERATOR PE BENZINA OPEN – FRAME

*Monofazat:*

KGE2500X

KGE4000X/C

KGE6000C

KGE6500X/E/C

*Trifazat:*

KGE6500X3/E3



## CUPRINS

1. Informatii de siguranta
2. Identificarea componentelor
3. Verificari pre-operare
4. Pornirea generatorului
5. Utilizarea generatorului
6. Oprirea generatorului
7. Intretinerea generatorului
8. Depozitarea generatorului
9. Probleme tehnice
10. Principalele specificatii
11. Descrierea acumulatorului
12. Descriere kit de transport
13. Diagrama electrica
14. Anexa

## 1. INFORMATII DE SIGURANTA

Respectati urmatoarele cerinte pentru ca generatorul sa functioneze in cele mai bune conditii.

1-1 Generatorul trebuie sa functioneze in locuri bine ventilate, deoarece gazele de esapament contin monoxid de carbon, care este toxic (vezi fig. 1).

1-2 Nu lucrati intr-un spatiu neacoperit, in ploaie, zapada (vezi fig. 2).

1-3 Nu conectati generatorul daca legaturile la reseaua de tensiune comerciala nu au fost intrerupte (vezi fig.3).

1-4 Pastrati o distanta de cel putin 1m de obiectele inflamabile (vezi fig.4).

1-5 Sunt interzise prezenta focului deschis si fumatul cand alimentati (vezi fig. 5).

1-6 Opriti generatorul cand realimentati (vezi fig. 6).



Fig.1



Fig. 2



Fig. 3

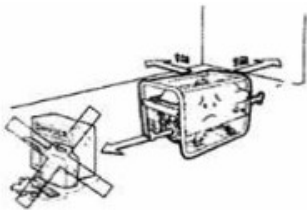

Fig. 4



Fig. 5



Fig. 6



Fig. 7

1-7 Evitati varsarea combustibilului in timpul alimentarii. In caz contrar stergeti combustibilul varsat (vezi fig. 7).

1-8 Tineti generatorul pe o suprafata plana in timpul fuctionarii.

1-9 Tineti la distanta de generator copii si animalele, cand acesta functioneaza.

1-10 Nu atingeti esapamentul sau alte componente fierbinti ale generatorului, pentru a preveni arsurile.

1-11 Va rugam sa purtati haine adecvate si echipament de protectie corespunzator.

1-12 Din motive de siguranta, cheia de la lacatul usii generatoarelor de tip E/E3 ar trebui pastrata de catre utilizator. Va rugam sa inchideti usile generatorului pentru a evita operarea acestuia de persoane neautorizate (copiii nu pot intelege pericolul la care sunt supusi).

1-13 Instalarea si intretinerea generatorului trebuie realizate de persoane calificate.

1-14 Se limiteaza utilizarea generatorului in zone cu risc inalt de pericole.

1-15 Nu varsati uleiul uzat in canalizare sau rau pentru a preveni poluarea mediului. Uleiul drenat de la generator trebuie depozitat intr-un container. Eliminati combustibilul, lichidul de racire, solventii, filtrul si acumulatorul conform legislatiei in vigoare.

1-16 Aveti grija cand operati generatorul, deoarece combustibilul si gazele de esapament sunt toxice.



## Nu aruncati echipamentele electrice, industriale si partile componente la gunoiul menajer!

In concordanta cu normele in vigoare, precum Directiva 2008/98/EC privind deseurile si de abrogare a anumitor directive (directiva cadru a deseurilor), Directiva 2002/96/EC, privind deseurile de echipamente electrice si electronice, modificata prin Directiva 2003/108/EC si Directiva 2008/34/EC, Directiva 2000/53/EC, privind vehiculele scoase din uz, modificata prin Directiva 2008/33/EC, etc., echipamentele industriale si partile componente uzate, a caror durata de utilizare a expirat, trebuie colectate separat si predate unui centru specializat de reciclare. Este interzisa aruncarea acestora in natura, deoarece sunt o sursa potentiala de pericol si de poluare a mediului inconjurator.

## 2. IDENTIFICAREA COMPONENTELOR

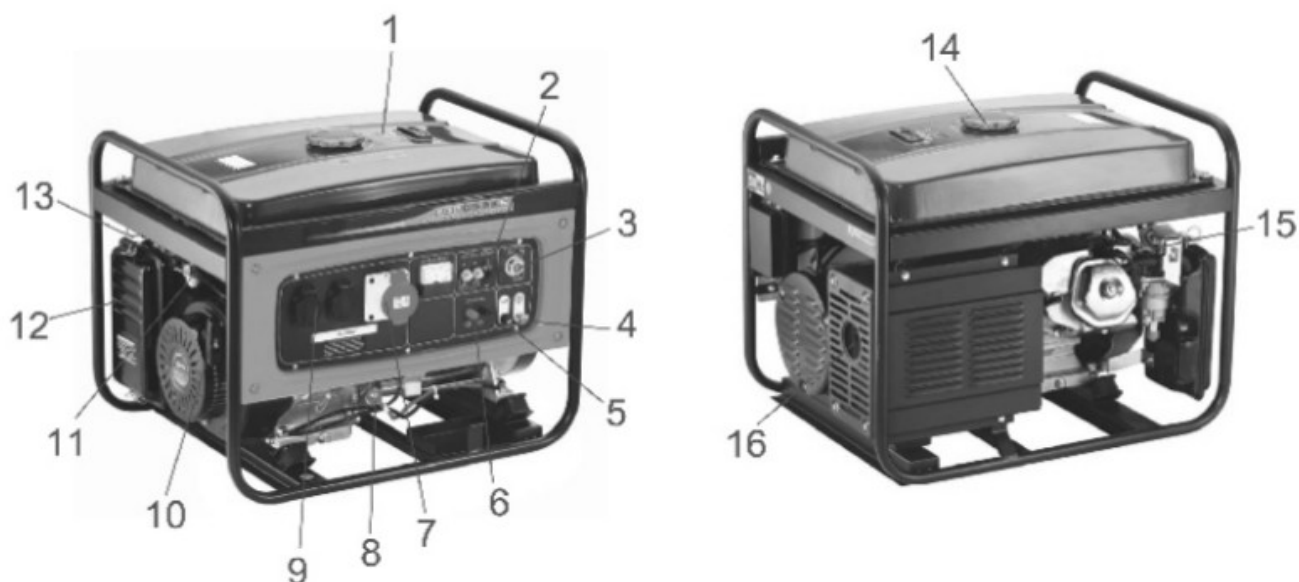

- |  |   |
|--|---|
| (1) Fuel tank = Rezervor combustibil           | (9) AC receptacle = Priza AC                      |
| (2) AC breaker = Intrerupator AC               | (10) Starter grip = Sfoara de pornire             |
| (3) Starter switch = Comutator de pornire      | (11) Fuel switch=Comutator combustibil            |
| (4) Ground terminal = Borna pamant             | (12) Air cleaner = Filtru de aer                  |
| (5) Fuse seat = Locas siguranta                | (13) Choke wrench = Cheie soc                     |
| (6) DC terminal = Borna DC                     | (14) Fuel filler cap = Capac rezervor combustibil |
| (7) AC receptacle = Priza AC                   | (15) Spark plug = Bujie                           |
| (8) Oil filler cap = Buson cu joje pentru ulei | (16) Exhaust muffler = Esapament                  |

### 3. VERIFICARI PRE-OPERARE

Realizati urmatoarele verificari inainte de pornirea generatorului.

**3-1 Verificati daca generatorul este asezat pe o suprafata plana.**

**3-2 Verificati nivelul de ulei inainte de fiecare utilizare.**

- (1) Scoateti joja de ulei si stergeti-o cu o carpa curata. (vezi fig. 8)
- (2) Introduceti joja in baia de ulei fara sa insurubati.
- (3) Daca nivelul uleiului este sub limita inferioara, completati.
- (4) Montati busonul de ulei.

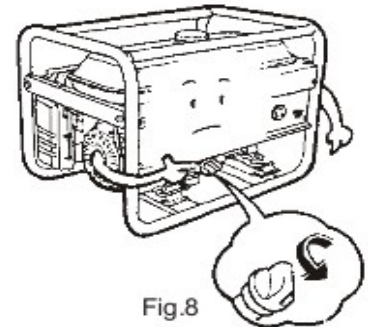
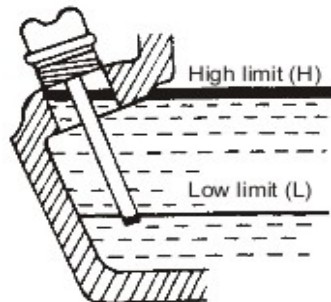
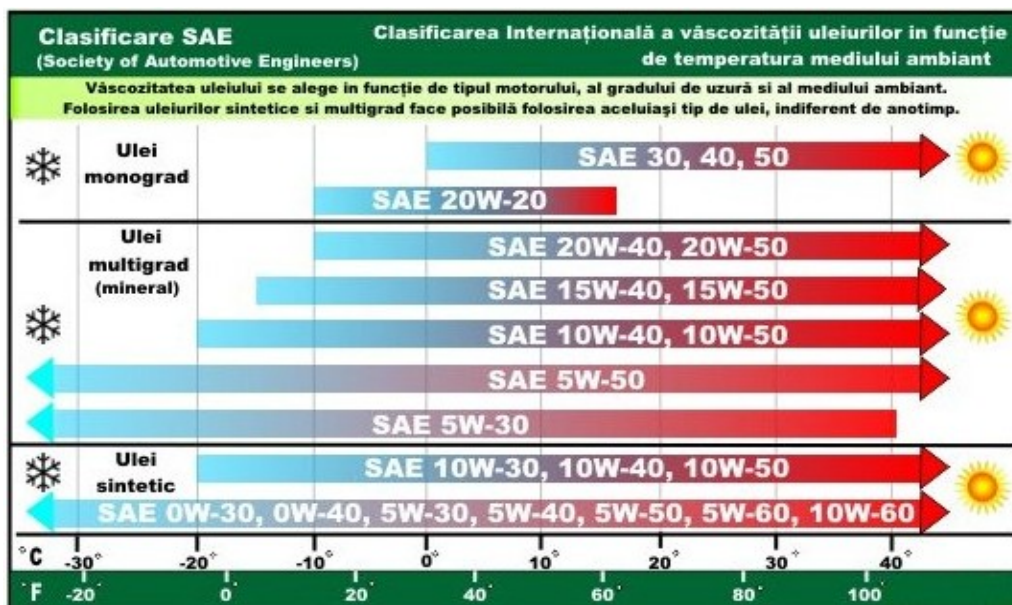

Fig.8



**3-3 Verificati nivelul de combustibil**

- (1) Deschideti capacul rezervorului (vezi fig. 9).
- (2) Verificati nivelul de combustibil si completati daca este necesar.
- (3) Nu supraincarcati rezervorul. Lasati spatiu de dilatare pentru combustibil.
- (4) Montati capacul rezervorului.

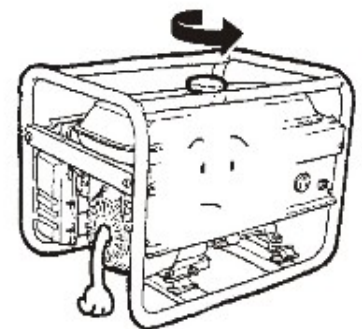
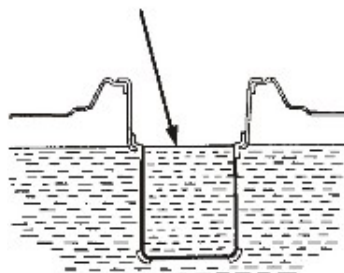
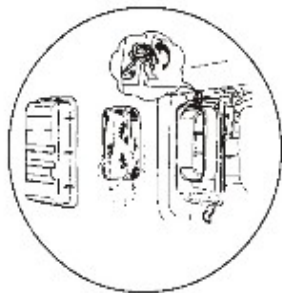
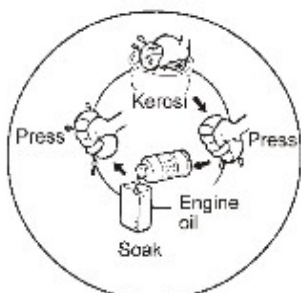

Fig.9

### 3-4 Verificarea filtrului de aer



(1) Demontati capacul fitrului de aer. Desfaceti piulita si indepartati carcasa fitrului de aer.



(2) Curatati fitrul de aer.

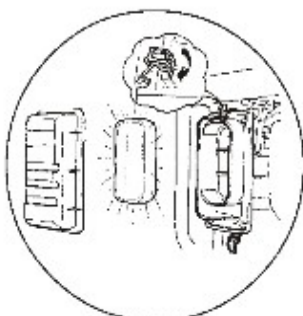

(3) Reinstalati fitru de aer.

#### 4. PORNIREA GENERATORULUI

- (1) Deconectati toti consumatorii din priza AC si pozitionati intrerupatorul AC in pozitia OFF

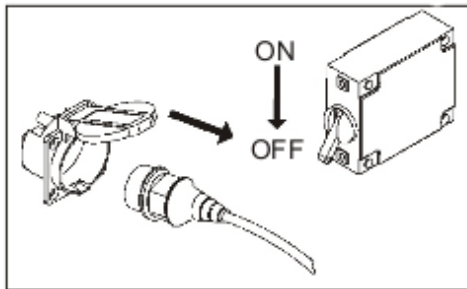

- (2) Pozitionati valva de combustibil in pozitia "ON".

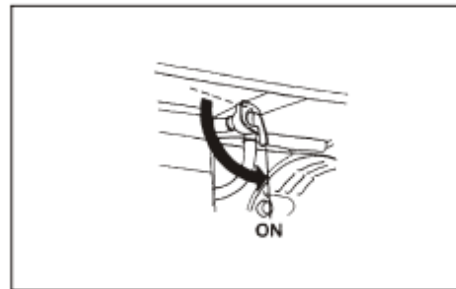

- (3) Impingeti socul in pozitia "CHOKE (OPEN)"

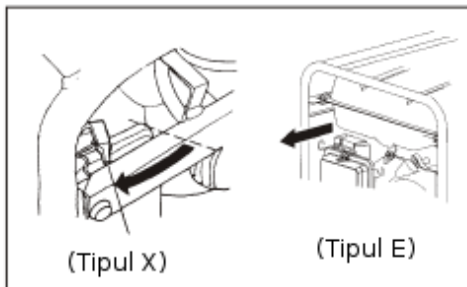

- (4) Setati comutatorul generatorului in pozitia "ON".

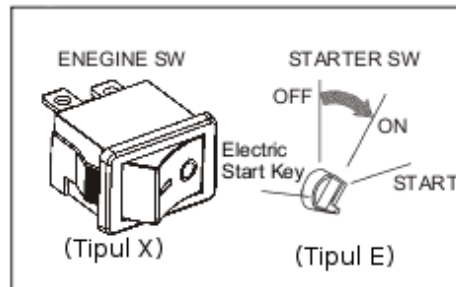

- (5) Trageti sfoara pana simtiti o rezistenta, dupa care trageti cu putere pentru a porni.

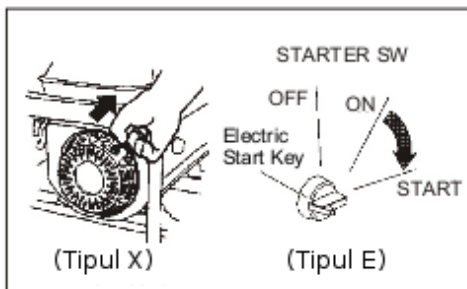

- (6) Dupa pornire, asezati socul in pozitia "OFF".

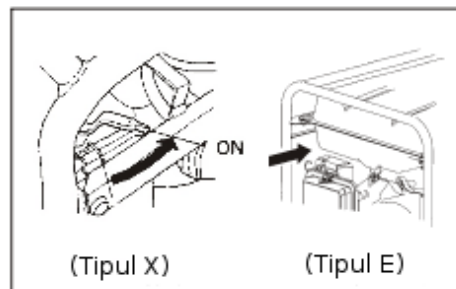

#### 5. UTILIZAREA GENERATORULUI

**5-1 Pentru a pastra generatorul in cele mai bune conditii mecanice si electrice, respectati urmatoarele indicatii:**

- (1) Legati la pamant borna de impamantare a generatorului pentru a nu afecta exploatarea acestuia. La generatoarele tip C impamantarea poate fi realizata de la gura de scurgere care este in fata (spate) carcusei motorului.
- (2) Verificati daca tensiunea si frecventa de iesire AC corespund cu specificatiile din manual.

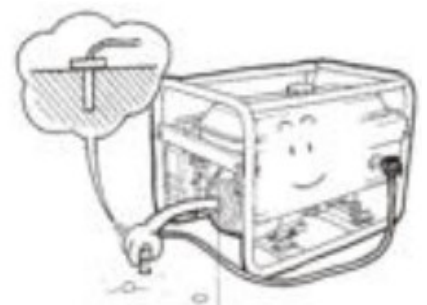

- (3) Dacă generatorul deservește mai mult de un consumator, alimentați unul câte unul, începând cu cel care are nevoie de puterea cea mai mare de pornire. Majoritatea consumatorilor cu motor au nevoie de o putere mai mare decât cea normală, pentru a porni. Nu depășiți limita de curent specificată, pentru nici o priză. Asigurați-vă că toți consumatorii sunt în condiții bune de funcționare înainte de a-i alimenta de la generator. Dacă un consumator începe să se comporte anormal, opriți generatorul imediat. Deconectați consumatorul și examinați-l pentru a detecta defecțiunea. Dacă supraîncărcarea circuitului declanșează protecția circuitului AC, reduceți încărcatura de consumatori și așteptați câteva minute înainte de a relua activitatea. Dacă voltmetrul indică o tensiune prea mică sau prea mare, opriți generatorul și verificați-l să nu prezinte defecțiuni.
- (4) Când doriți să conectați generatorul pentru uz casnic, asigurați-vă că generatorul este conectat la rețeaua electrică de către un electrician profesionist. Conectarea improprie între generator și consumatori poate provoca defecțiuni la generator sau consumatori, sau chiar poate prezenta pericol de incendiu.

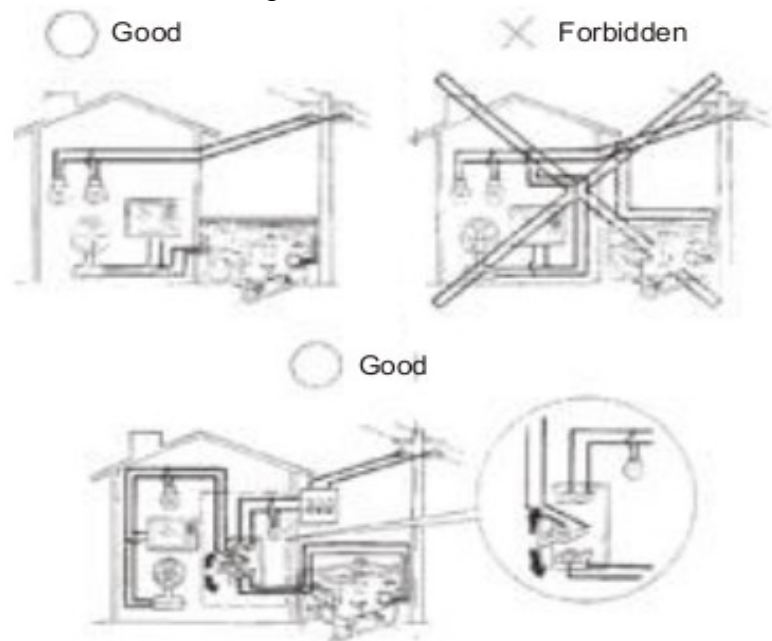

### 5-2 Aplicații AC (curent alternativ)

1. Pornirea generatorului.

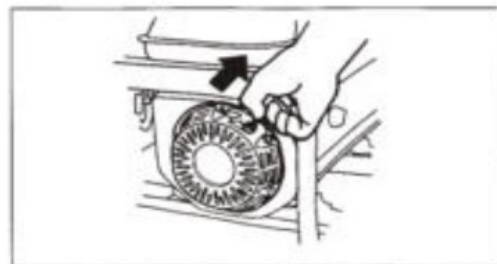

2. Conectarea consumatorilor.





3. Treceti intrerupatorul AC in pozitia ON.

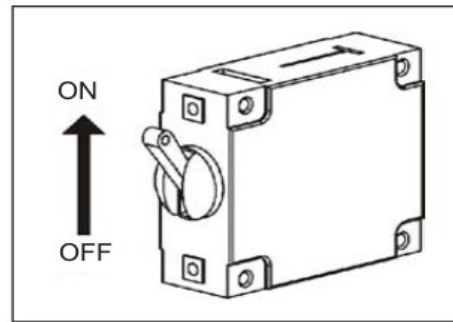

**5-3 Aparatele electrice**, in special cele echipate cu un motor, vor produce un curent foarte mare la pornire. Tabelul urmator ofera informatii pentru a conecta aceste aparate la generator.

Tip	Putere (VA)		Aparate caracteristice	Exemplu		
	Pornire	Nominala		Aparat	Pornire	Putere absorbita
- Bec - Aparat de incalzire	X1	X1	- Bec - TV	Bec 100W	100VA (W)	100VA(W)
- Neoane	X2	X1.5	- Neoane	Neoane 40W	80VA (W)	60VA (W)
- Echipament cu motor	X3~5	X2	- Frigider - Ventilator electric	Frigider 150W	450-750VA (W)	300VA

## 6. OPRIREA GENERATORULUI

6-1 Treceti intrerupatorul AC in pozitia OFF.

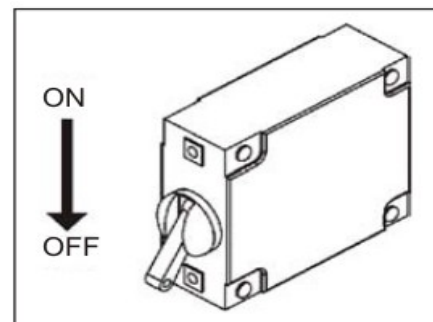

6-2 Setati comutatorul motorului in pozitia OFF.

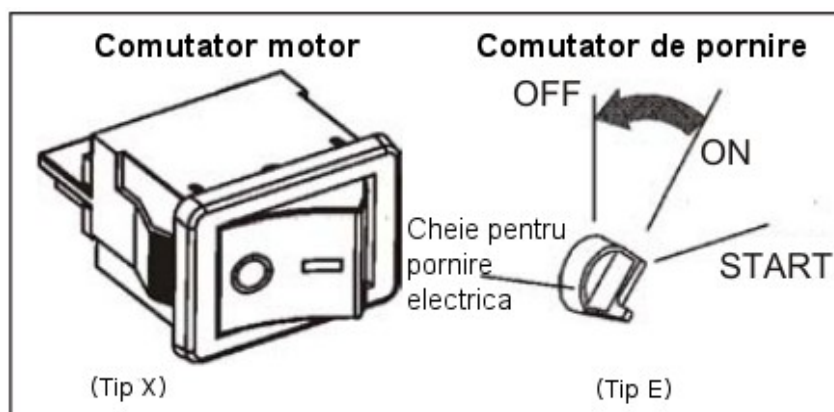

### 6-3 Inchideți valva de combustibil.

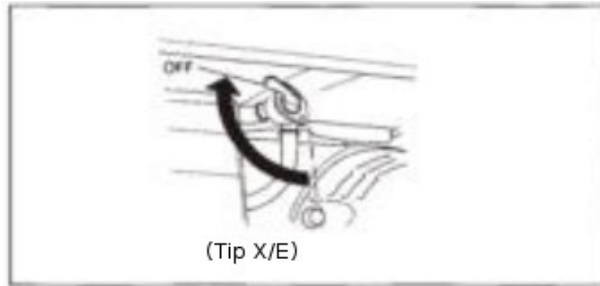

**Nota:** Pentru oprirea generatorului in caz de urgenta, setati comutatorul motorului in pozitia "OFF".

## 7. INTRETINEREA GENERATORULUI

Verificarile periodice si intretinerea sunt foarte importante pentru a mentine motorul in conditii bune. Generatorul este compus din motor pe benzina, alternator, panou de control si cadru, etc. Opriti motorul generatorului inainte de orice verificare. Daca motorul trebuie pornit asigurati-va ca zona este bine ventilata. Esapamentul contine monoxid de carbon. Dupa folosirea motorului curatati-l cu o carpa pentru a preveni corodarea si indepartati orice depunere.

1: Verificare si Inlocuire consumabile

2: Contactati dealer-ul autorizat KIPOR

Piesa	Verificare	Zilnic / la fiecare utilizare	8h(ore)	24h	Din 50 in 50h	La 500h / 2 ani
Sistemul combustibilului	Verificati nivelul combustibilului din rezervor si adaugati daca este necesar	1				
	Verificati daca sunt scurgeri de combustibil	1				
	Drenati apa din rezervorul de combustibil				1	
	Inlocuiti filtrul de combustibil		1	1	1	
	Tratament apa si spalarea filtrului		1	1	1	
Sistemul de ungere	Verificati si adaugati lubrifiant	1				
	Verificati daca sunt scurgeri de ulei	1				
	Inlocuiti uleiul		1	1	1	
	Inlocuiti filtrul de ulei		1	1	1	
Sistemul de racire	Verificati si adaugati lichid de racire	1				
	Verificati daca sunt scurgeri de lichid	1				
	Inlocuiti lichidul de racire					2
	Curatati ventilatorul radiatorului	1				
	Curatati si reparati conducta sistemului de racire					2
	Verificati tensionarea curelei ventilatorului	1				
Sistemul de admisie si de evacuare	Verificati daca sunt scapari la evacuare	1				
	Verificati culoarea gazelor evacuate	1				
	Curatati si inlocuiti filtrul de aer	1				
Piese electrice	Verificati starea tuturor instrumentelor si ledurilor de avertizare	1				
Chiulasa	Reglarea jocului dintre supapa de admisie si cea de					2

	evacuare					
	Uzura scaunului de supapa al supapelor de admisie si de evacuare					2
Generator	Verificati impamantarea	1				
	Verificati daca cablurile electrice sunt slabite	1				
	Masurati rezistenta de izolatie	1				
	Verificati conexiunile circuitului	1				
	Verificati daca sunt suruburi sau piulite slabite	1				
	Verificati furtunurile	1				
	Verificati instalatia de amortizare si izolare acustica	1				

**Nota:**

- (1) Daca generatorul functioneaza in spatii cu mult praf, intervalul de intretinere trebuie sa fie mai mic.  
 (2) Criteriile anterior mentionate trebuie realizate de catre service-ul KIPOR autorizat.

**7-1 Schimbarea uleiului.**

1. Rasuciti si scoateti busonul de ulei.

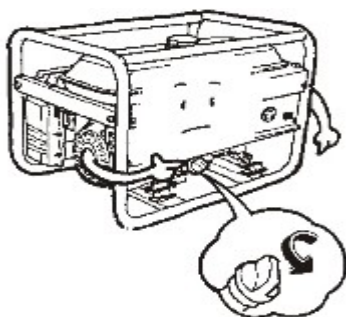

2. Desfaceti surubul de drenaj si lasati sa se scurga uleiul.

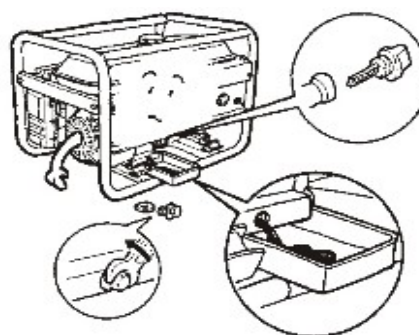

3. Inchideti surubul de drenaj.

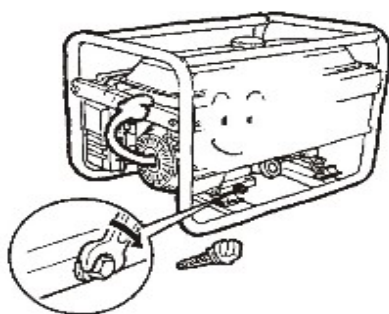

4. Umpleti cu ulei pana la limita superioara a filtrului.



5. Reinstalati busonul de ulei.

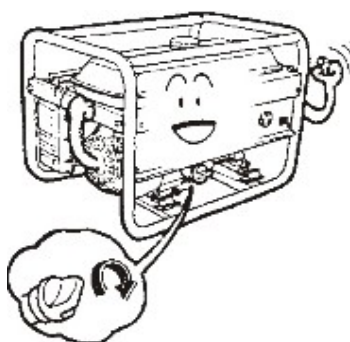

**Uleiul recomandat:** Uleiul pentru motoarele pe benzina in 4 timpi este cel de tip SAE 15W-40 primavara si vara si SAE 10W-40 toamna si iarna.

### 7-2 Filtrul de aer (vezi 3-4).

### 7-3 Bujia

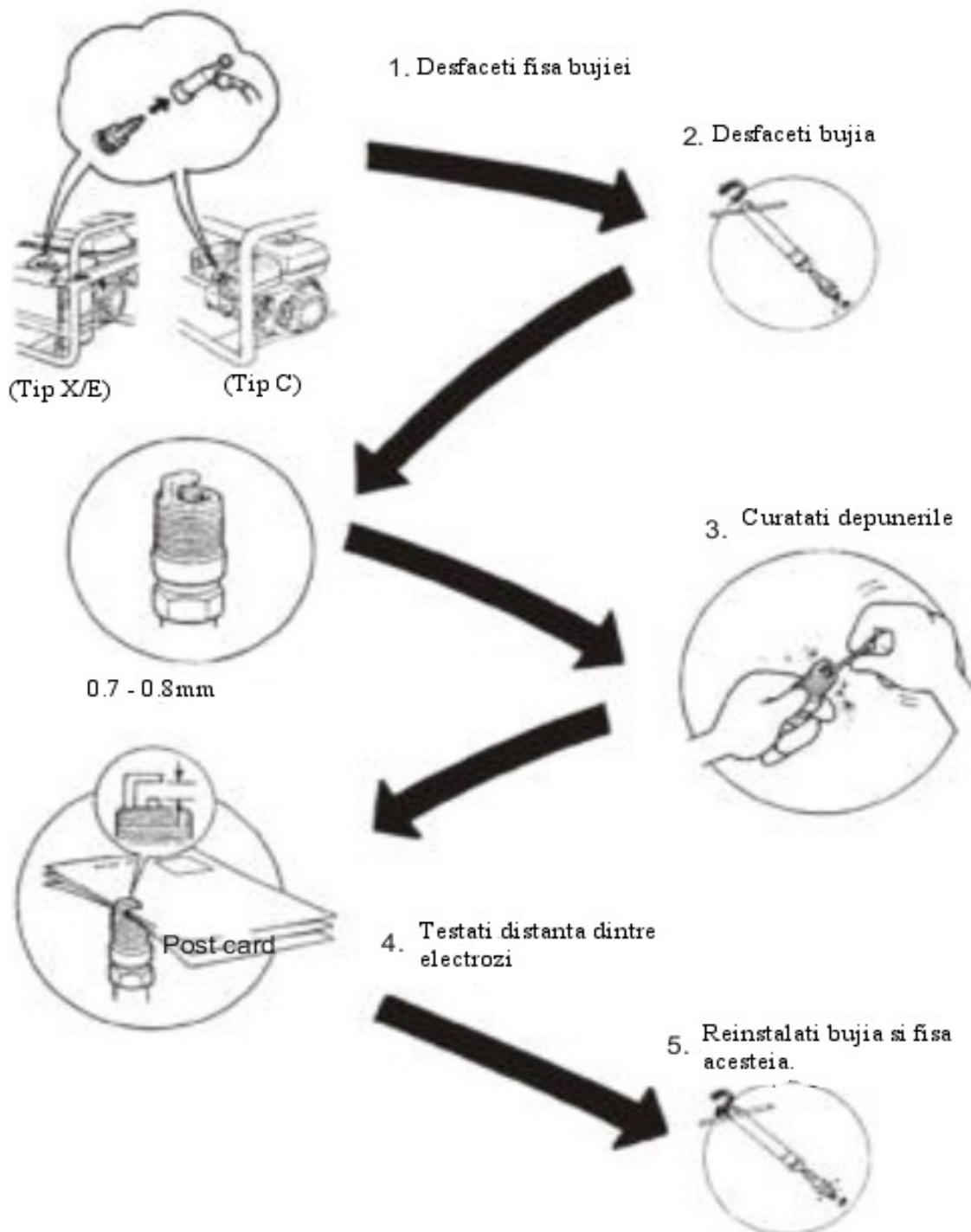

### 7-4 Intretinerea filtrului de combustibil

(1) Pozitionati valva de combustibil in pozitia "OFF" si desfaceti filtrul de combustibil.

Desfaceti filtrul de combustibil

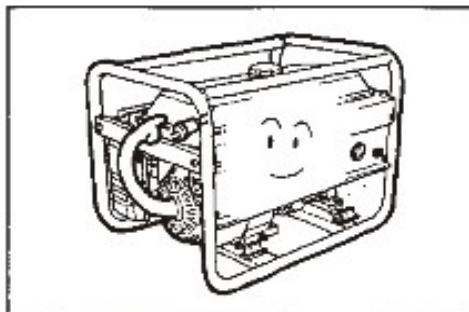

Suflati-l in directia opusa sagetii

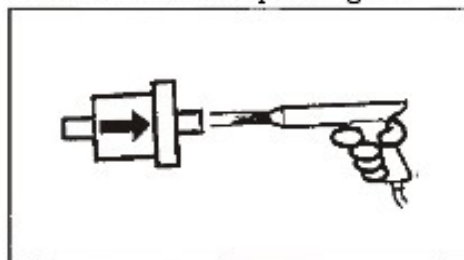

(2) Curatati filtrul.

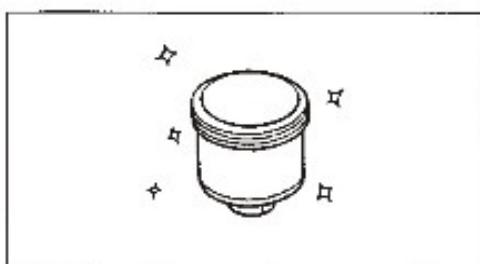

(3) Reinstalati o noua saiba de cauciuc si filtrul de combustibil

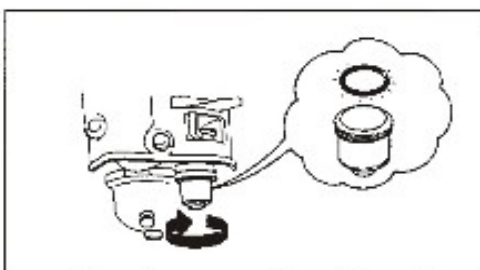

## 8. DEPOZITAREA GENERATORULUI

1. Desfaceti surubul de drenaj si scurgeti combustibilul din carburator

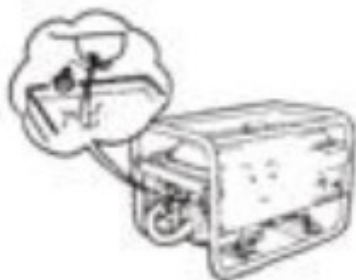

2. Desfaceti busonul de ulei si surubul de drenaj si scurgeti uleiul.

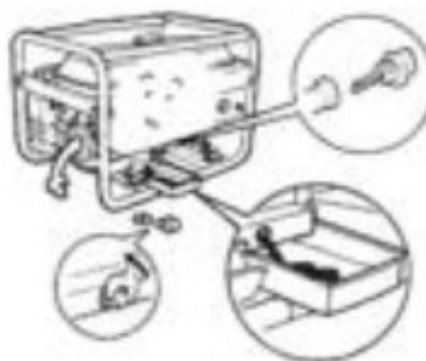

3. Reinstalati surubul de drenaj.



4. Faceti plinul de ulei (cu ulei nou).



5. Trageți sfoara încet până simțiți o rezistență.

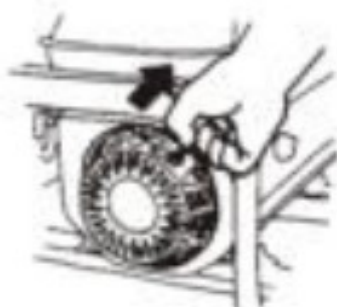

## 9. PROBLEME TEHNICE

1. Generatorul nu porneste

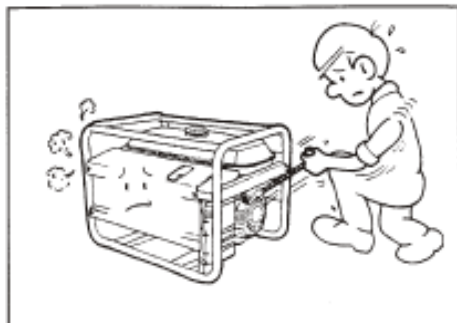

2. Comutatorul motorului este in pozitia "OFF"?

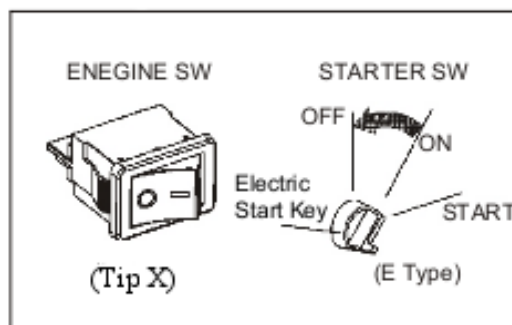

3. Verificati nivelul uleiului.

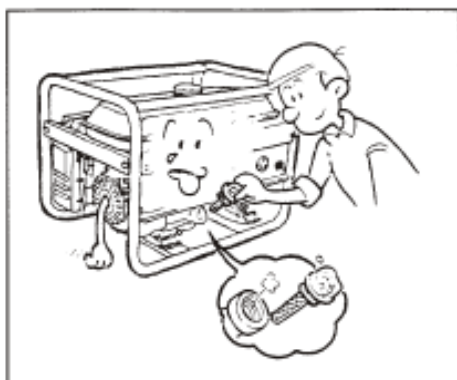

4. Verificati nivelul combustibilului



5. Desfaceti bujia.

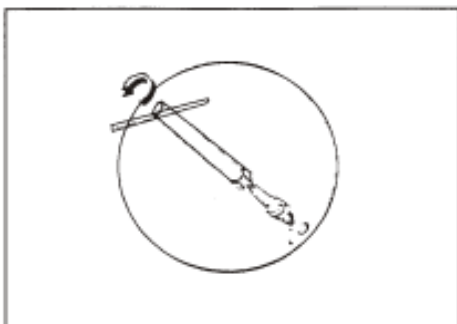

6. Verificati bujia.

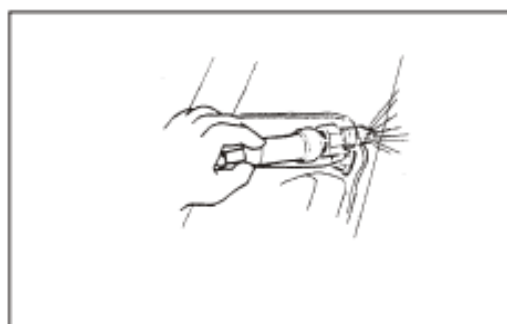

## 10. PRINCIPALELE SPECIFICATII

## 10-1 Generatoarele monofazate

		KGE2500X	KGE4000X/C	KGE6000C KGE6500X/E
<b>Motor</b>	Model	KG200	KG270	KG390
	Tip	4 timpi, OHV		
	Capacitate cilindrica (cm <sup>3</sup> )	196	277	389
	Alezaj x Cursa (cm)	68 x 54	78 x 58	88 x 64
	Sistem de racire	Racire cu aer		
	Sistem de aprindere	T.C.I.		
	Bujie	F6TC		
	Rezervor combustibil (L)	15	6	25
	Capacitate baie ulei (L)	0.8	1.1	1.1
	Rata compresie	8.5:1		
<b>Generator</b>	Frecventa nominala (Hz)	50	50	50
	Tensiunea nominala (V)	115/230	115/230	115/230
	Curentul nominal (A)	17.4/8.7	26/13	43.5/21.7
	Putere nominala (kVA)	2	3	5
	Putere maxima (kVA)	2.2	3.3	5.5
	Metoda de excitare	AVR		
	Faze	Monofazat		
	Factor de putere (cos $\Phi$ )	1		
	Iesire curent continuu	12V/8.3A (Modelul C nu are iesire DC)		
	Sistem de pornire	E: electric / la sfoara; X: la sfoara		
	Greutate (kg)	43	71	X:83 E:90
	Dimensiuni (L x l x h)	590 x 430 x 430	675 x 520 x 540	X/C: 675 x 520 x 540 E: 855 x 510 x 540

## 10-2 Generatoare trifazate

		KGE6500E3	KGE6500X3
<b>Motor</b>	Model	KG390	
	Tip	4 timpi, OHV	
	Capacitate cilindrica (cm <sup>3</sup> )	389	
	Alezaj x Cursa (cm)	88 X 64	
	Sistem de racire	Racire cu aer	
	Sistem de aprindere	T.C.I.	
	Bujie	BP6ES	
	Rezervor combustibil (L)	25	
	Capacitate baie ulei (L)	1.1	
	Rata compresie	8.5:1	
	Frecventa nominala (Hz)	50	
	Tensiunea nominala (V)	400/230	



Generator	Curentul nominal (A)	8	
	Putere nominala (kVA)	5.6	
	Putere maxima (kVA)	6	
	Metoda de excitare	AVR	
	Faze	Trifazat	
	Factor de putere (cos $\Phi$ )	0.8 (lag)	
	Sistem de pornire	E3: 12V electric;	X3: la sfoara
	Greutate (kg)	E3:90	X3: 83
	Dimensiuni (L x l x h)	E3: 675 x 520 x 540	X3: 675 x 520 x 540

**Nota 1:**

1. Tipul E3: 3 cilindrii, electromotor, rezervor, esapament.
2. Acumulator pentru pornire: 12V 11Ah.

**Instructiuni privind zgomotul:** Lista de zgomot indica nivelul emisiilor de zgomot, si nu nivelul de zgomot pentru lucrul in conditii de siguranta. Cu toate ca nivelul emisiilor de zgomot este legat de nivelul de expunere la sunet, nu reprezinta standardul de referinta dupa care se aplica dispozitive de protectie impotriva sunetului. Factorii care afecteaza nivelul de zgomot includ: conditiile mediului ambiant, si alte surse de zgomot, precum greutatea masinii de lucru sau numarul de ore de functionare in conditii de zgomot. Mai mult nivelul de expunere la sunet variaza in functie de tara.

**Nota 2:**

*Explicatii pentru generatoarele trifazate:*

- Conectati consumatorii la generator in ordine. Conectati prima data consumatorul care are cea mai mare cerere de curent si apoi in ordine pe ceilalti. Nu porniti consumatorii in acelasi timp. Orice operatie inadecvata va rezulta in faptul ca generatorul va avea o capacitate scazuta si chiar este posibil sa se opreasca. In acel moment deconectati toti consumatorii si opriti generatorul. Verificati daca generatorul a fost supraincarcat sau alte cauze. Daca suprasolicitarile au facut ca sigurantele sa "sara" micșorati din consum pentru ca supraincarcarea nu este admisa in nici un caz. Asteptati cateva minute inainte de a reporni generatorul si verificati daca exista ceva neobisnuit in functionare.
- Intotdeauna porniti primii consumatorii mai mari si apoi cei mai mici (ex: lampile pentru iluminat); procedand contrar consumatorii mai mari vor avea un start greoi.
- Aveti grija cu voltajul de pe fiecare faza in timpul functionarii. Daca exista o incarcare cu 10% mai mare pe oricare din faze opriti generatorul, apoi ajustati incarcarea trifazata. Tineti o repartizare egala intre faze a tensiunii. In nici un caz nu puteti depasi cu mai mult de 20% inegalitatea tensiunii dintre faze. In acelasi timp cererea maxima nu poate depasi valoarea nominala a incarcarii. Curentul total nu trebuie sa depaseasca curentul nominal, chiar si incarcarea fiecarei faze nu poate depasi sarcina nominala a unei faze, care este 1/3 din incarcarea nominala.

Notarea bornelor generatorului (A B C O sau U V W N) in sistem trifazat se noteaza incepand de la stanga la dreapta sau in sensul acelor de ceasornic.

Figura alaturata prezinta componentele unui sistem trifazat.

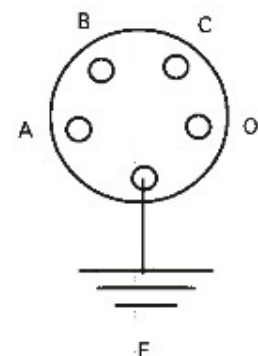

## 11. DESCRIEREA ACUMULATORULUI

1. Montati acumulatorul cu surub, saiba si piulita.
2. Conectati cablul electric de pornire la electromagnetul de pornire.
3. Legati cablul de impamantare la suportul motorului.
4. Conectati, mai intai, cablul electric de pornire la polul pozitiv al acumulatorului, apoi la polul negativ, in timp ce pentru deconectare trebuie sa procedati in ordine inversa.

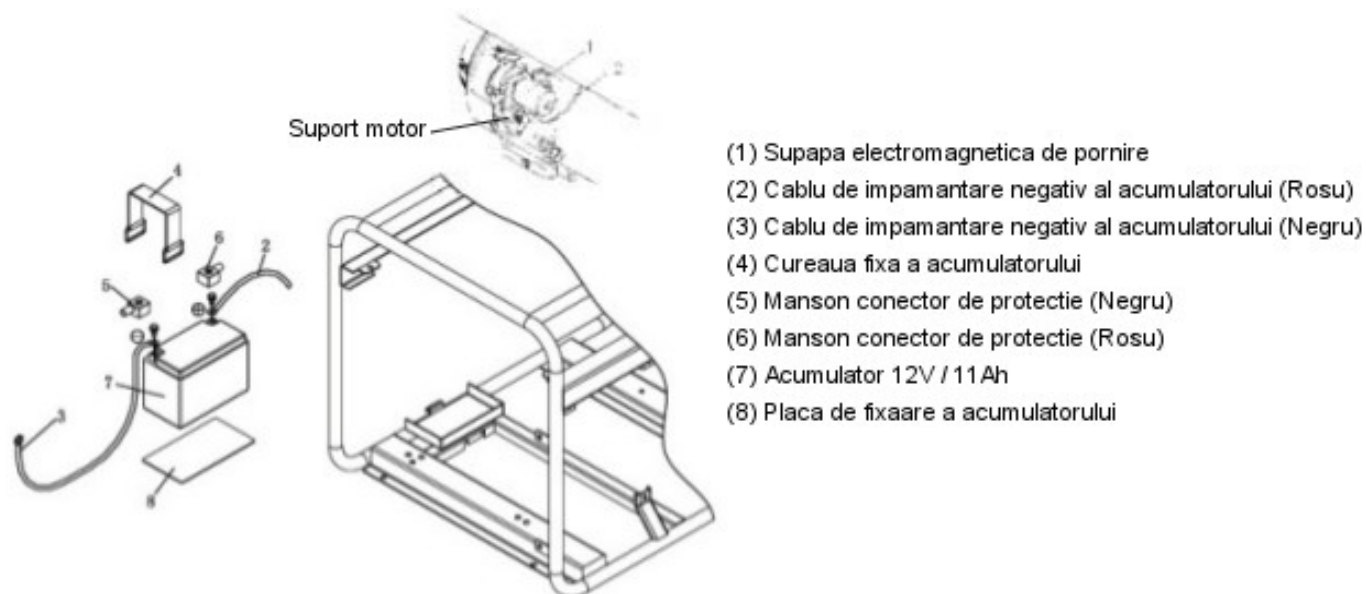

- (1) Supapa electromagnetica de pornire
- (2) Cablu de impamantare negativ al acumulatorului (Rosu)
- (3) Cablu de impamantare negativ al acumulatorului (Negru)
- (4) Cureaua fixa a acumulatorului
- (5) Manson conector de protectie (Negru)
- (6) Manson conector de protectie (Rosu)
- (7) Acumulator 12V / 11Ah
- (8) Placa de fixaare a acumulatorului

Acumulatorul de la generatorul de tip E este o piesa optionala, utilizatorul ar trebui sa aleaga acumulatorul potrivit. Bateria furnizata de compania noastra utilizeaza tehnologia de neintretinere, astfel utilizatorul nu este nevoit sa adauge apa sau lichid in timpul folosirii.

Pentru a sti daca acumulatorul trebuie reincarcat sau nu, verificati culoarea ochiului bateriei:

Albastru: acumulatorul este incarcat.

Alb: Nu exista suficienta electricitate, trebuie incarcat.

Rosu: Nu este suficient electrolit, trebuie incarcat.

### **Avertizari privind utilizarea acumulatorului:**

Opriti energia dupa indepartarea firului catodic al acumulatorului cand verificati si intretineti generatorul.

Cand doriti sa conectati acumulatorul, mai intai conectati anodul, dupa care catodul.

Opriti imediat incarcarea dupa ce acumulatorul a fost incarcat complet.

Daca acumulatorul se supraincalzeste in timpul incarcarii, luati o pauza, dupa care reincarcati.

## 12. DESCRIEREA KIT-ULUI DE TRANSPORT

1. Fixati cele patru roti pe ax cu stift si saiba.
2. Fixati axul pe cadrul generatorului cu surub si piulita.
 

(1) Surub M8X20	(5) Ax sudat
(2) Saiba plata 12	(6) Saiba plata 8
(3) Roata PU 4" (Φ 100)	(7) Saiba elastica 8
(4) Cuie spintecate 3.2X40	(8) Piulita M8

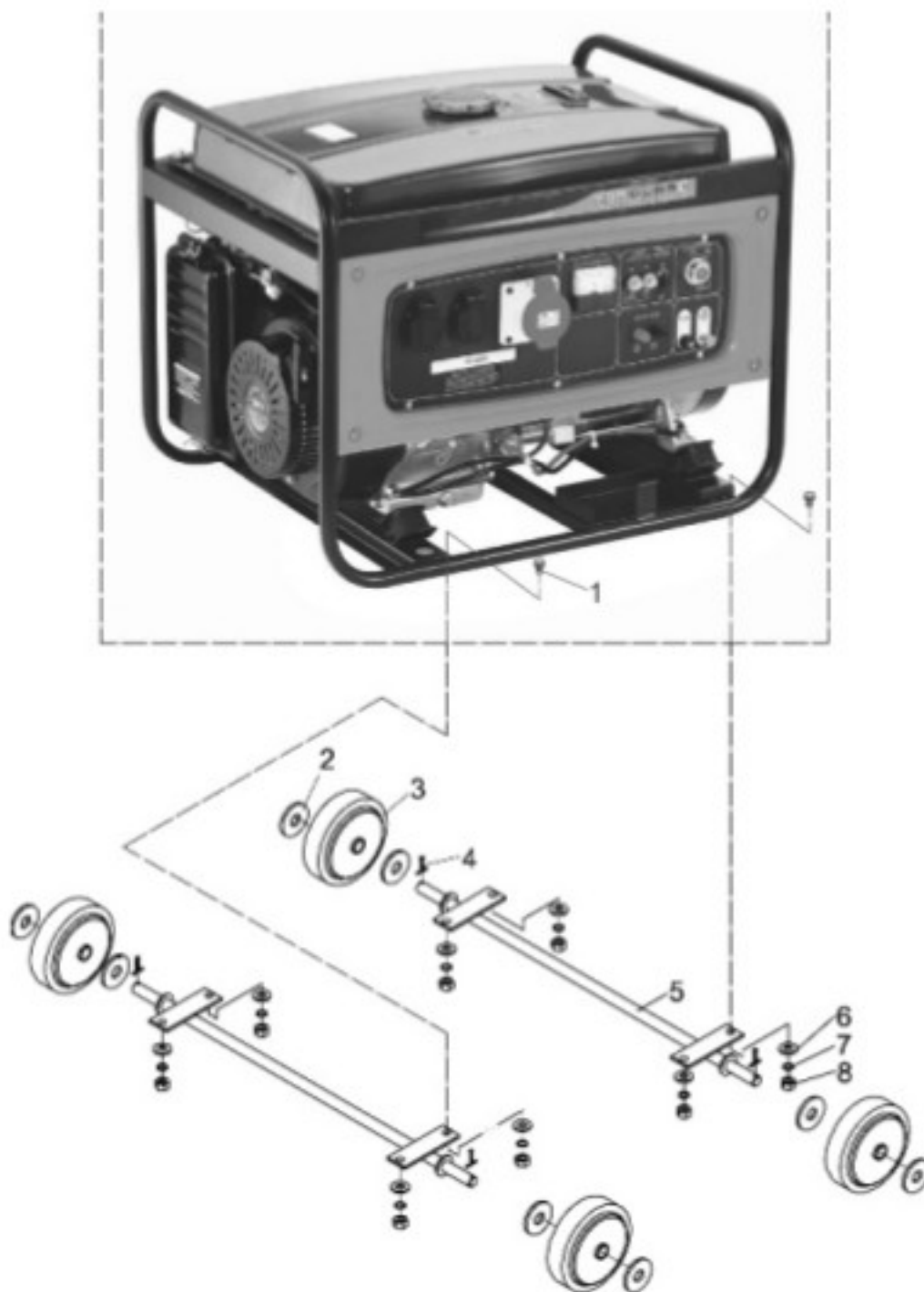

### 13. DIAGRAMA ELECTRICA

13-1 Diagrama electrica pentru KGE2500X

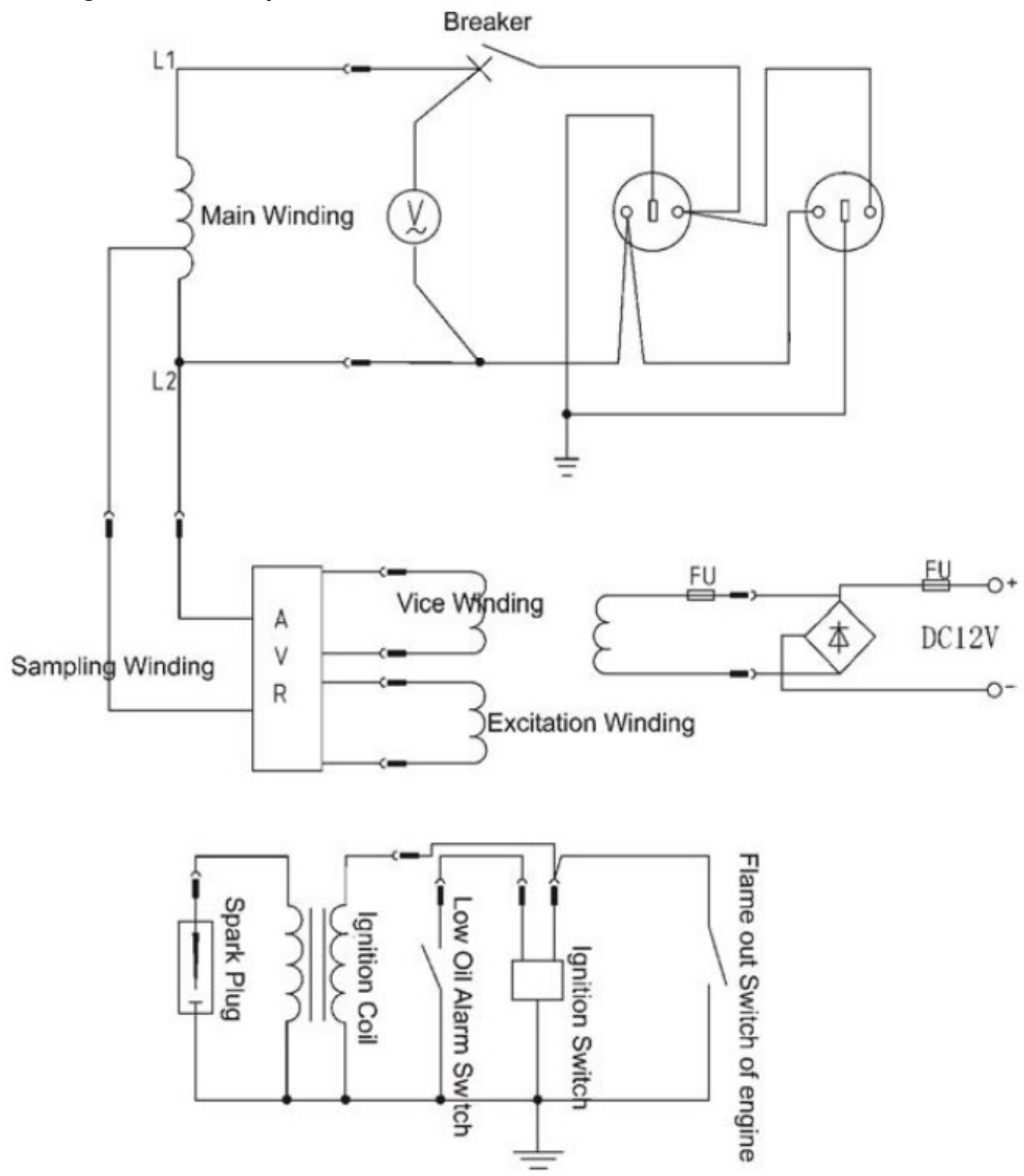

## 13-2 Diagrama electrica pentru KGE4000X/C

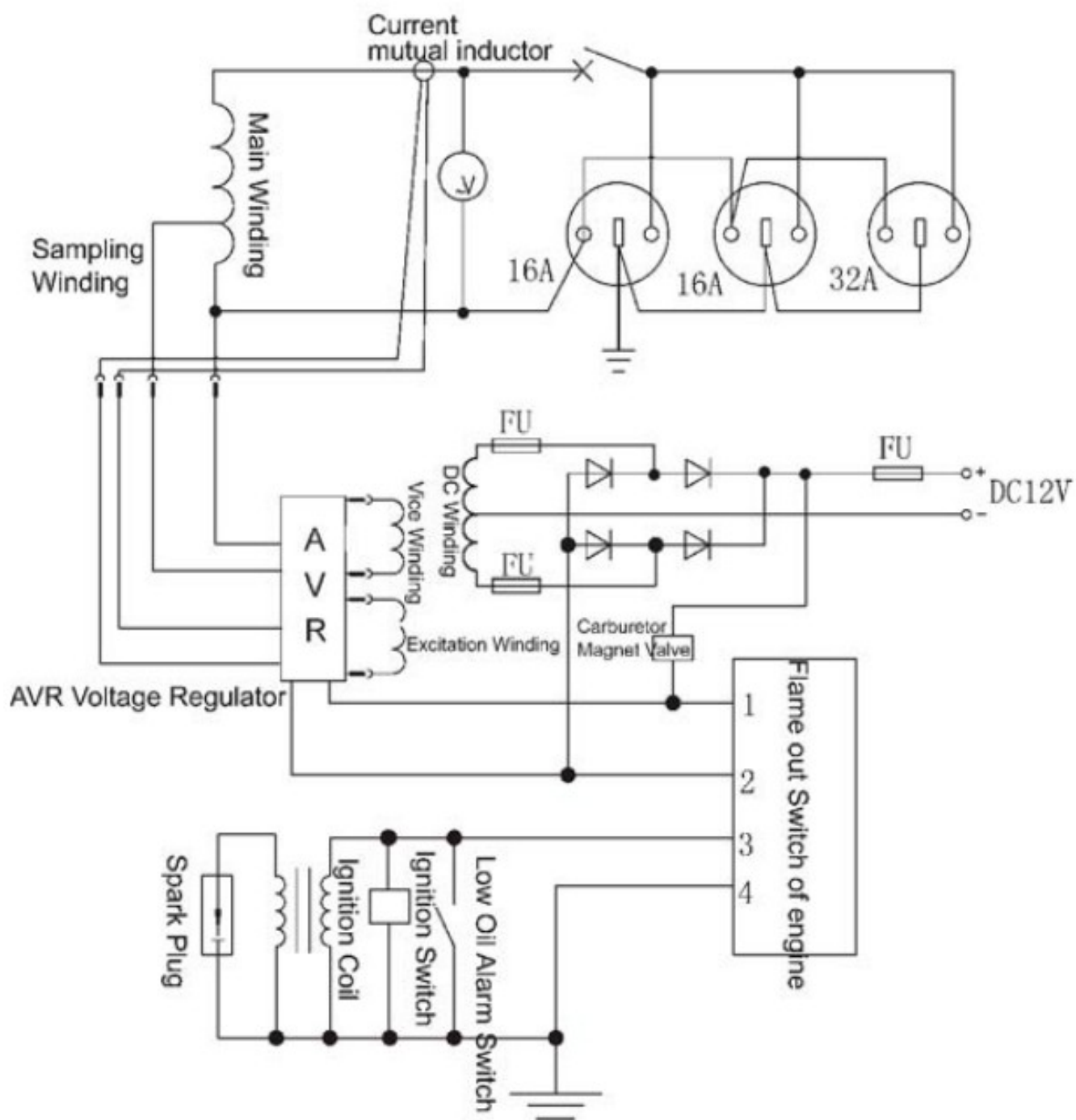

13-3 Diagrama electrica pentru KGE6500X/KGE6000C

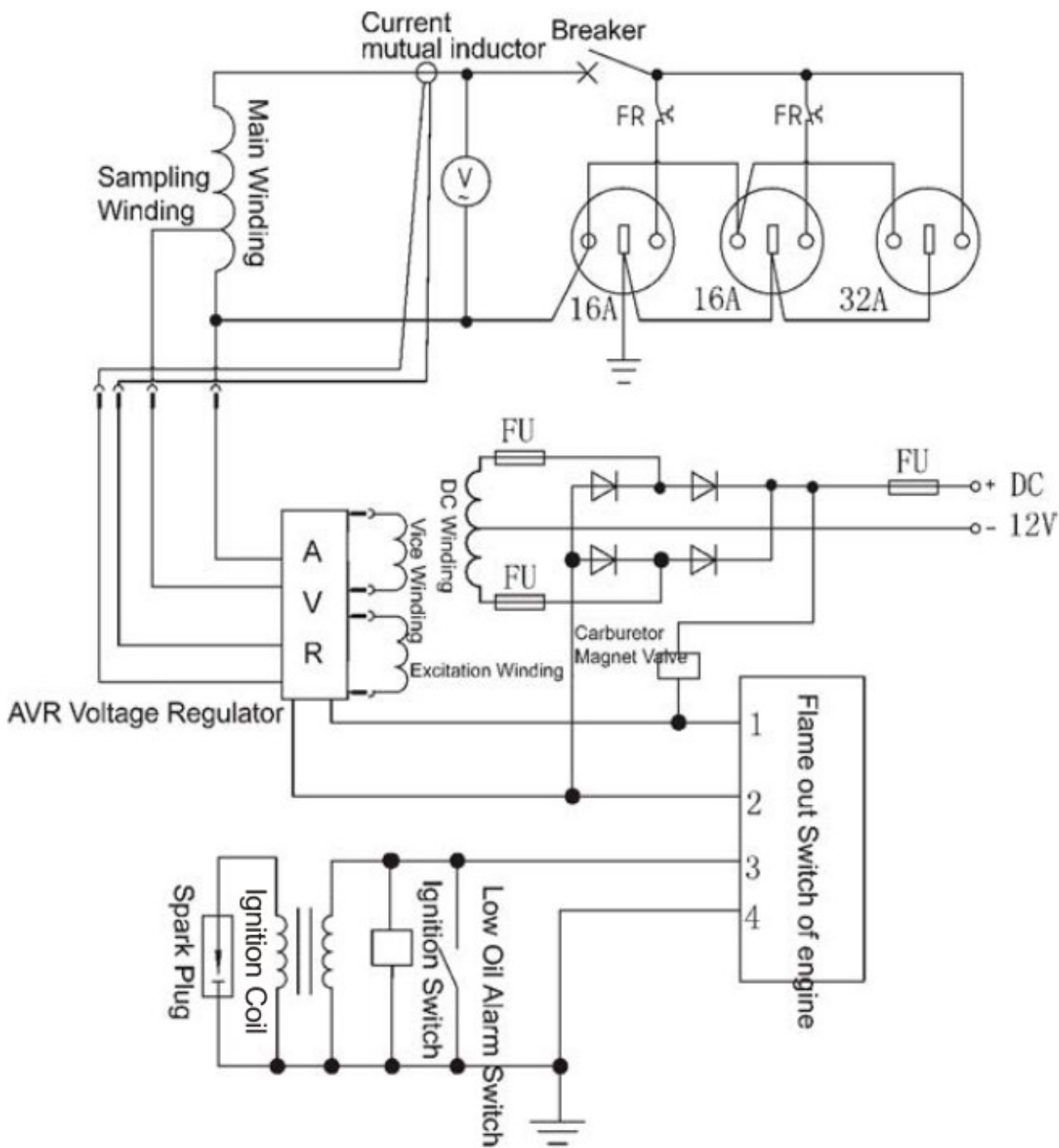

13-4 Diagrama electrica pentru KGE6500E

ON-OFF Table of Electric Starter Key

	①	②	③	④	⑤	⑥	⑦
OFF				○—○		○—○	
ON	○—○						
START	○—○	○—○	○—○				

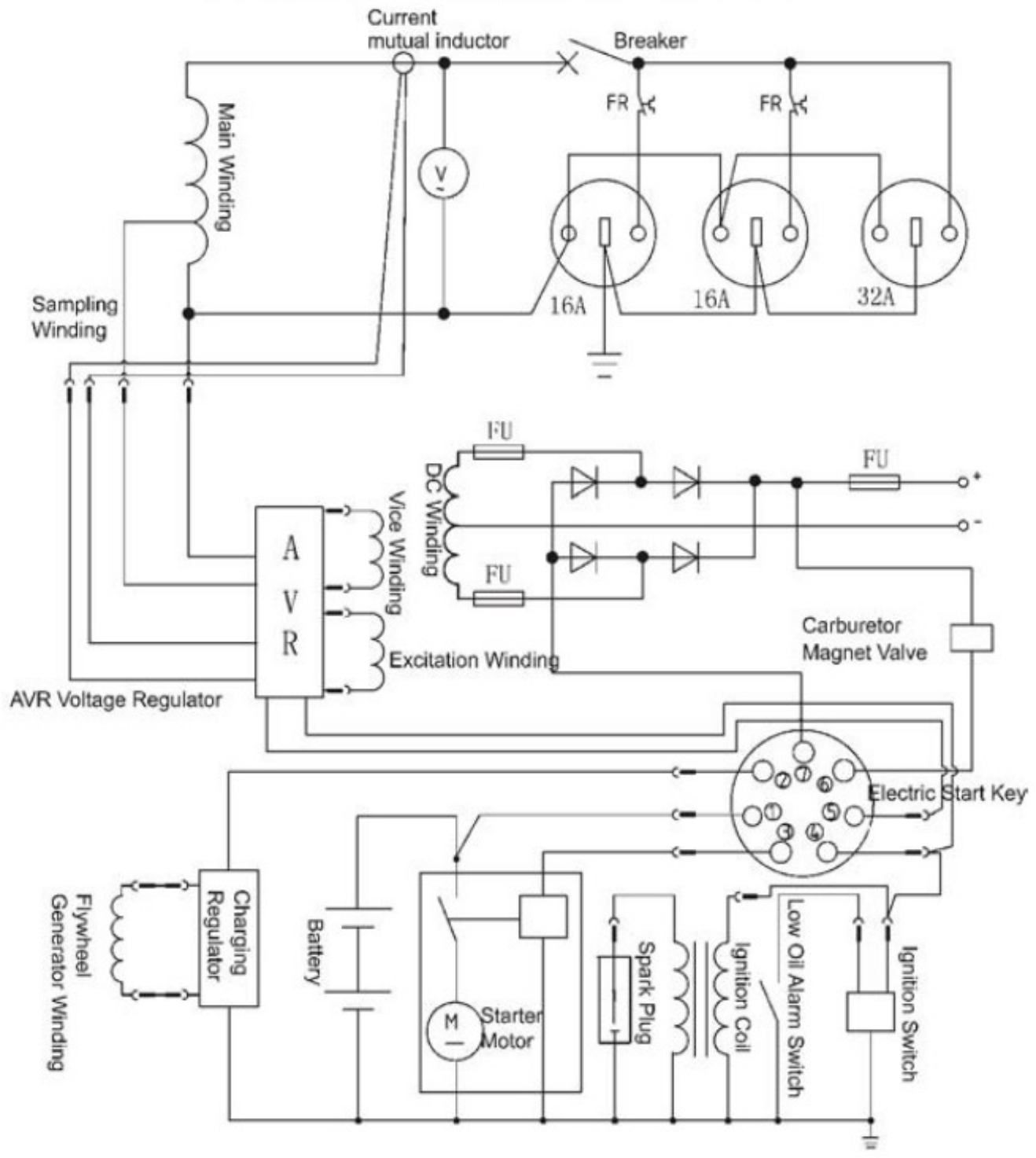

13-5 Diagrama electrica pentru KGE6500X3

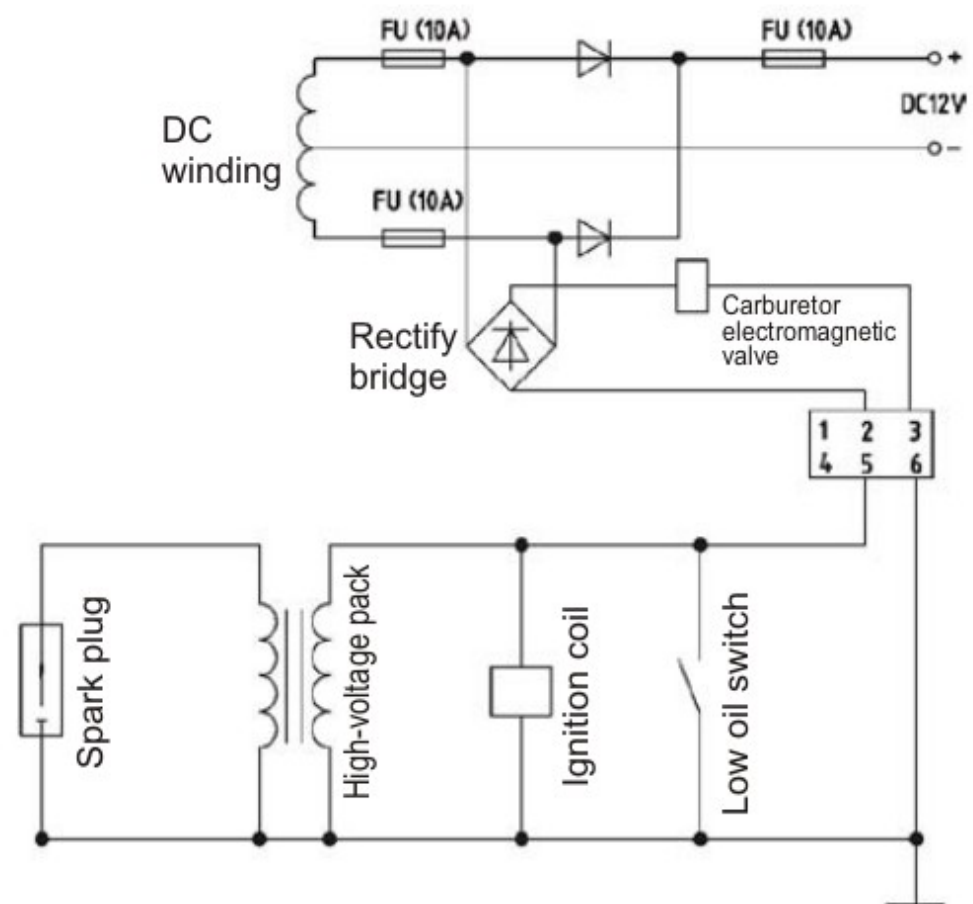
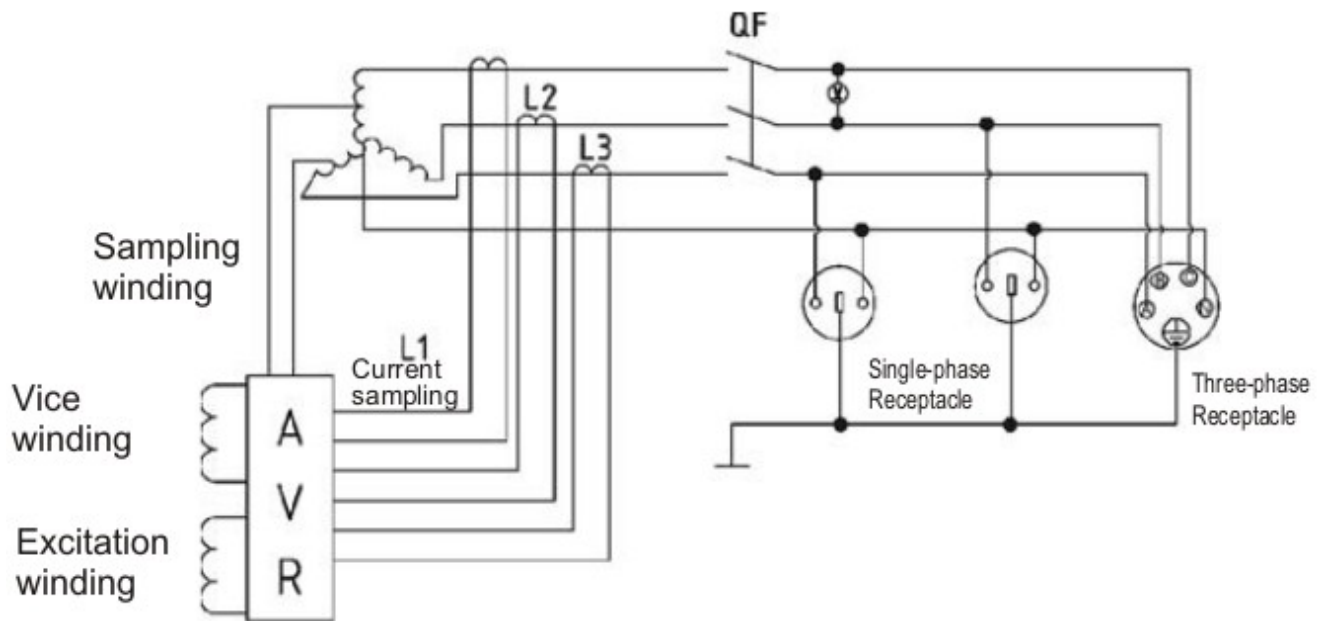



13-6 Diagrama electrica pentru KGE6500E3

ON-OFF Table of Electric Starter Key

	①	②	③	④	⑤	⑥	⑦
OFF				○—○		○—○	
ON	○—○						
START	○—○	○—○	○—○				

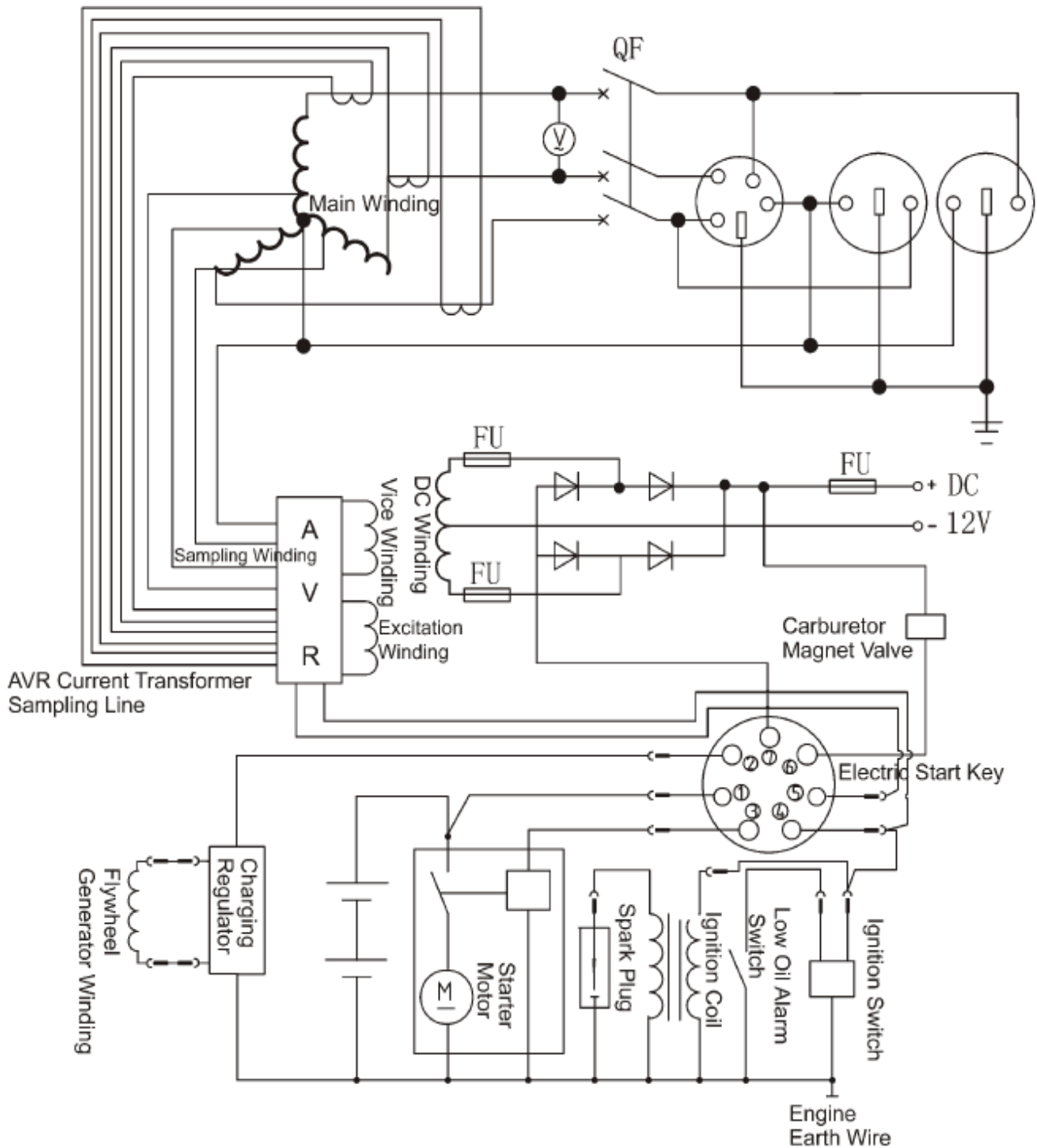

## 14. ANEXA

### 1. Alegerea cablului electric

Alegerea cablului electric depinde de curentul admisibil al cablului si de distanta dintre sarcina si generator. Sectiunea cablului trebuie sa fie suficient de mare.

Daca curentul din cablu este mai mare decat cel admis, acesta se va arde. Daca cablul este lung si subtire, tensiunea de intrare a aparatului electric nu va fi suficienta, determinand ca generatorul sa nu porneasca. In urmatoarea formula puteti calcula valoarea potentialului "e":

$$\text{Potential (v)} = 1/58 * \text{Lungime/Aria sectiunii} * \text{Curent (A)} * \sqrt{3}$$

Relatiile intre curentul admis, lungimea si aria sectiunii cablului de izolatie (monofilar, multifilar) sunt dupa cum urmeaza:

Presupunand ca tensiunea utilizate este 220V si potentialul sub 10V.

### Temperatura ambiantei: 25°C

Nr.	Cabluri de cupru	Cablu monofilar Capacitate curent (25°C) (A)		Cadere de tensiune mv/M	Cablu trifilar Capacitate curent (25°C) (A)		Cadere de tensiune mv/M	Cablu multifilar Capacitate curent (25°C) (A)		Cadere de tensiune mv/M
		VV22	YJV22		VV22	YJV22		VV22	YJV22	
1	1.5 mm <sup>2</sup>	20	25	30.86	13	18	30.86	13	13	20
2	2.5 mm <sup>2</sup>	28	35	18.9	18	22	18.9	18	30	28
3	4 mm <sup>2</sup>	38	50	11.76	24	32	11.76	25	32	38
4	6 mm <sup>2</sup>	48	60	7.86	32	41	7.86	33	42	48
5	10 mm <sup>2</sup>	65	85	4.67	45	55	4.67	47	56	65
6	16 mm <sup>2</sup>	88	110	2.95	61	75	2.6	65	80	88
7	25 mm <sup>2</sup>	113	157	1.87	85	105	1.6	86	108	113
8	35 mm <sup>2</sup>	142	192	1.35	105	130	1.2	108	130	142
9	50 mm <sup>2</sup>	171	232	1.01	124	155	0.87	137	165	171
10	70 mm <sup>2</sup>	218	294	0.71	160	205	0.61	176	220	218
11	95 mm <sup>2</sup>	265	355	0.52	201	248	0.45	217	265	265
12	120 mm <sup>2</sup>	305	410	0.43	235	292	0.36	253	310	305
13	150 mm <sup>2</sup>	355	478	0.36	275	343	0.3	290	360	355
14	185 mm <sup>2</sup>	410	550	0.3	323	400	0.25	333	415	410
15	240 mm <sup>2</sup>	490	660	0.25	381	480	0.21	400	495	490

**Nota:** Variatia de temperatura si modul de instalare a cablurilor va influenta capacitatea curentului din cabluri, tabelul de mai sus fiind doar o referinta.

### 2. Tabel cu coeficientul modificat al puterii conditionate de ambient

Conditii pentru puterea de iesire nominala a generatorului:

Altitudine: 0m

Temperatura ambiantei: 25°C

Umiditatea relativa: 30%

Coeficientul modificat al ambientului: C (Umiditatea relativa: 30%)

Altitudine (m)	Temperatura ambiantei (°C)				
	25	30	35	40	45
0	1	0.98	0.96	0.93	0.9
500	0.93	0.91	0.89	0.87	0.84
1000	0.87	0.85	0.82	0.8	0.78
2000	0.75	0.73	0.71	0.69	0.66
3000	0.64	0.62	0.6	0.58	0.56
4000	0.54	0.52	0.5	0.48	0.46

**Nota:** Cand umiditatea relativa este 60%, coeficientul modificat este C-0.01

Cand umiditatea relativa este 80%, coeficientul modificat este C-0.02

Cand umiditatea relativa este 90%, coeficientul modificat este C-0.03

Cand umiditatea relativa este 100%, coeficientul modificat este C-0.04

Exemplu:

In momentul in care puterea nominala a generatorului este  $P_N=5KW$ , altitudinea este 1000m, temperatura este  $35^{\circ}C$ , umiditatea relativa este 80%, puterea nominala a generatorului este:

$$P=P_N*(C-0.02)=5*(0.82-0.02)=4KW$$

[WWW.KIPOR.COM](http://WWW.KIPOR.COM)

**KIPOR®**

**WUXI KIPOR POWER CO., LTD.**

Address: Beside Jingyi Rd, Third-stage Development Section of  
Wangzhuang Industry Area, Wuxi High &  
New Technology Industry Development Zone.

TEL: 0086-510-85205041

FAX: 0086-510-85203796

E-MAIL: [kipor@kipor.com](mailto:kipor@kipor.com)